



Fournisseur des solutions
d'assainissement écologiques
www.eau2ca.fr
office@eau2ca.fr

Toilettes sèches

à séparation des urines EcoDry



- une véritable toilette sèche en céramique qui reste neuve pendant des années
- séparation des urines à la source
- mini chasse d'eau pour les urines (en option)
- toilette sèche sans litière (pas de liquide à absorber)
- REUSE : réutilisation de l'urine comme engrais / transformation des matières fécales en compost
- toilette écologique la plus confortable

Dimensions de la toilette

Hauteur : 450 mm
Longueur / Profondeur : 580 mm
Largeur : 395 mm

Dimensions du bac de collecte des matières fécales

Hauteur : 540 mm
Longueur / Profondeur : 640 mm
Largeur : 440 mm

Pré requis pour l'installation d'une toilette EcoDry:

- cabine de toilette standard
- Wc à sortie verticale, vide sanitaire accessible sous le sanitaire pour une personne adulte (750 mm hauteur minimale)
- ventilation permanente mécanique (220V ou 12V) du réservoir de stockage des fèces avec une évacuation en toiture pour garantir une bonne gestion des odeurs
- réservoir de stockage (bidon, cuve, fosse septique) pour les urines ou évacuation vers phyto-épuration

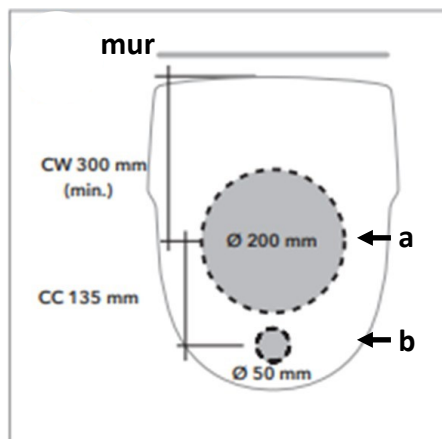

Distances entre les trous dans le sol :

- distance du mur au centre du tuyau de chute (a) : 300 mm
- Environ 135 mm entre les 2 trous (a et b)

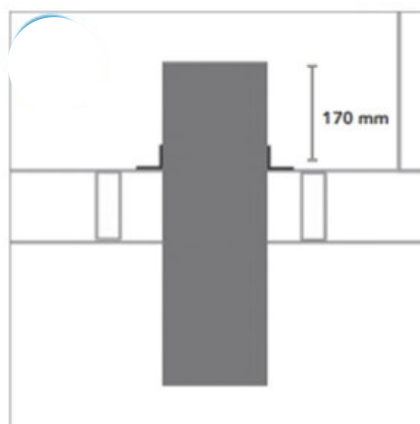

Le tuyau doit dépasser le plancher d'environ 170 mm. Dans le sous-sol, la longueur est en fonction de la hauteur du local est le bac de collecte. Fixer le tuyau sur le plancher avec des vis et des équerres de fixation.

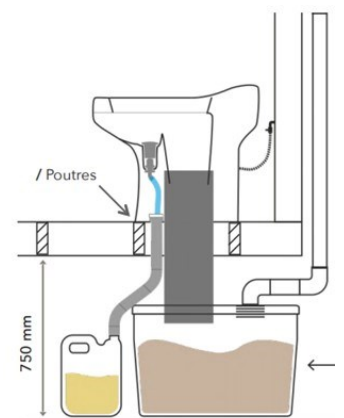

Hauteur minimale de 750 mm
Mesurer la dimension du poutre afin de calculer la longueur du tuyau de chute (a)